

GTC RALLY

8 JULI 2023



RALLYGIDS GTC RALLY 2023



Inhoudsopgave

1. CONTACT INFORMATIE.....	2
2. ADMINISTRATIEVE CONTROLE	3
3. SERVICE.....	4
4. TRACKING-SYSTEEM (Rallysafe)	8
5. VERKENNING	9
6. TECHNISCHE KEURING.....	10
BIJLAGE 1: TIJDSHEMA	11
BIJLAGE 2: OVERZICHTSKAART RALLYGEBIED	12
BIJLAGE 3: OVERZICHTSKAART SERVICE.....	13
BIJLAGE 4: VRIJWARINGSCLAUSULE GTC RALLY 2023.....	14

1. CONTACT INFORMATIE

Organisatie

Stichting Autosport de Baronie

Locatie / adres permanent secretariaat: Hofdreef 16, 4881 DR, Zundert

Telefoonnummer (voor deelnemers): +31 (0)76 596 3006

E-mailadres: secretariaat@gtcrally.eu

Het secretariaat is geopend: op werkdagen van 19:00 uur tot 21:00 uur (op afspraak)

Wedstrijdsecretariaat tijdens het evenement:

Locatie wedstrijdsecretariaat tijdens het evenement: Hofdreef 16, 4881 DR, Zundert

Het wedstrijdsecretariaat is bereikbaar via: +31 (0) 617020393

Het wedstrijdsecretariaat is geopend op:

- Vrijdag 7 juli 2023 van 12:00 uur tot 23:00 uur
- Zaterdag 8 juli 2023 van 08:00 uur tot publicatie definitief eindklassement

Contactgegevens Service-terrein

Naam: Michael van Buuren

E-mail: service@gtcrally.eu

Verdere informatie omtrent het serviceterrein is te vinden in Hoofdstuk 3 van deze Rallygids.

Contactgegevens Pers / Media

Naam: Hugo van Opstal

E-mail: pers@gtcrally.eu

Centrale Accreditatie Rallysport Nederland: www.carnl.nl

Email: info@carnl.nl

Locatie Perskamer: Hofdreef 16, 4881 DR, Zundert.

Openingstijden: Zaterdag 8 juli 2023 van 10:00 uur tot zondag 9 juli 02:00 uur.

Op het serviceterrein zal een dependance van de perskamer worden ingericht.

2. ADMINISTRATIEVE CONTROLE

Alle documenten moeten uiterlijk 3 juli 2023, 23:59 uur elektronisch zijn opgeladen (www.rallydocs.nl). Bij het ontbreken van de documenten kan de wedstrijdleider dit melden aan de Sportcommissarissen die de equipe kunnen bestraffen.

Gedurende de digitale administratieve controle worden onderstaande originele en geldige documenten gecontroleerd:

- deelnemer licentie
- rijder en navigator licentie
- “ouder-kind” licentie ingeval van een minderjarige deelnemer
- rijbewijzen rijder en navigator (indien van toepassing)
- kenteken en verzekering rally auto

De digitale administratieve controle van de documenten vindt in de week voorafgaande aan de rally plaats. Inschrijfgelden dienen dan volledig te zijn voldaan.

Uitreiking van het routeboek en overige documenten, en inname van de getekende Vrijwaringsclausule/Competitors' Signing-On Sheet, vindt plaats op ondergenoemd tijdstip en locatie:

Datum: Zaterdag 8 juli 2023 van 08:30 uur tot 11:00 uur

Locatie: Grand Café de Toekomst, Pastoor de Bakkerstraat 19, 4885 AK Achtmaal

3. SERVICE

Service Welcome Center

Ieder serviceteam dient zich te melden op het Service Welcome Center **ALVORENS** zij naar het serviceterrein toe gaan.

Adres: Beekzicht 4, 4884 CA Wernhout
 Openingstijden: Vrijdag 7 juli 2023 van 13:00 uur tot 21:00 uur
 Zaterdag 8 juli 2023 van 07:30 uur tot 12:00 uur

Alle teams ontvangen bij het Service Welcome Center hun benodigheden om later het serviceterrein te betreden. Alle doorrijbewijzen dienen op de voertuigen te worden aangebracht voordat men richting het serviceterrein gaat.

De stickers en het tracking-systeem (Rallysafe) t.b.v. de rally-auto worden aan het team uitgegeven bij het Service Welcome Center.

Om ervoor te zorgen dat iedere deelnemer voldoende ruimte- en tijd heeft om zich op de service te installeren, en de verkeersdrukke rondom het service-terrein te kunnen controleren, kan het zijn dat u bij het Service Welcome Center moet wachten totdat u naar het service-terrein toe kunt rijden. Er zullen officials aanwezig zijn welke aangeven wanneer u naar het service-terrein kunt vertrekken.

Trailerpark

Alle rallyauto's dienen na vertrek vanaf het Service Welcome Center te worden afgeladen in het trailerpark voor men het serviceterrein betreed. De trailers dienen in het trailerpark te worden achtergelaten

Locatie: Tax Groenrecycling, Achtmaalseweg 143, 4885 AW Achtmaal.
 Openingstijden: Vrijdag 7 juli 2023, 13:00 tot 23:00 uur
 Zaterdag 8 juli 2023, 07:30 tot zondag 9 juli 02:00 uur

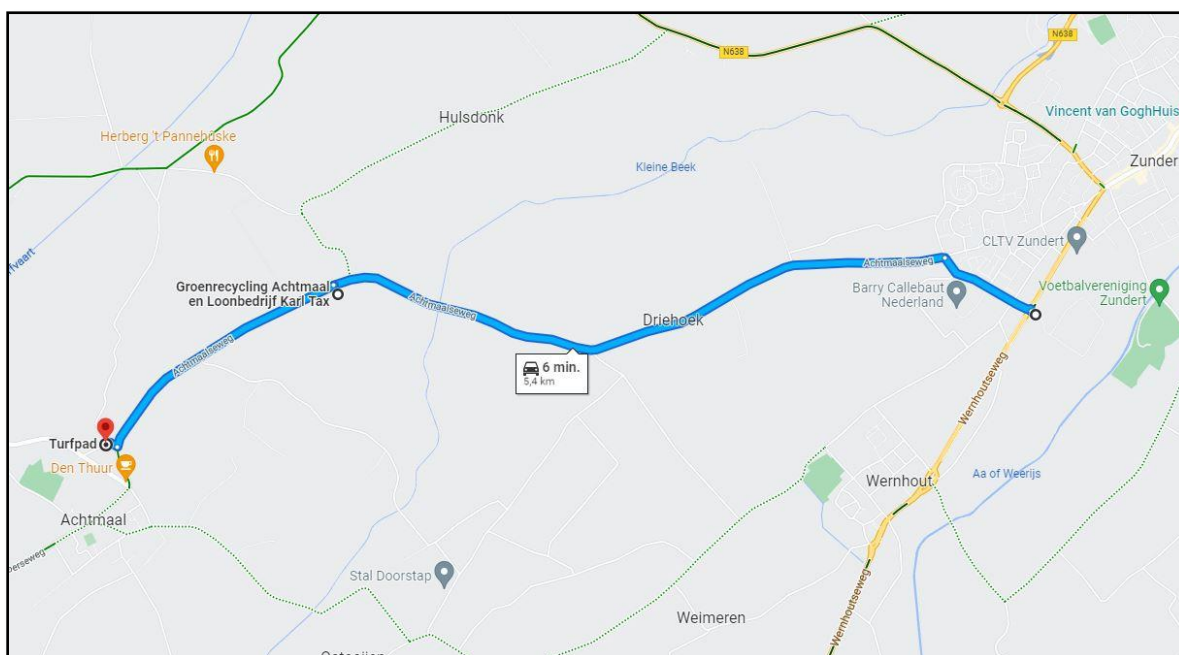

Locatie service

Terrein tegenover Buntweg 11
4885 KT Achtmaal

Openingstijden service-terrein

- Vrijdag 7 juli 2023, 13:00 tot 23:00 uur
- Zaterdag 8 juli 2023, 07:30 tot zondag 9 juli 02:00 uur

Opbouwen is mogelijk op vrijdagavond tot 23:00 uur en zaterdagochtend vanaf 07:30 uur

De serviceteams dienen zich te melden bij de ingang van service terrein en worden door een official naar hun serviceplek gewezen. Iedere equipe krijgt een eigen servicelocatie toegewezen van 64m² (8x8 meter) met als ondergrond gras. In het servicevak per equipe is een verharding (Stelcon-platen) aangebracht van 4x6 meter waarop de rallyauto geplaatst kan worden.

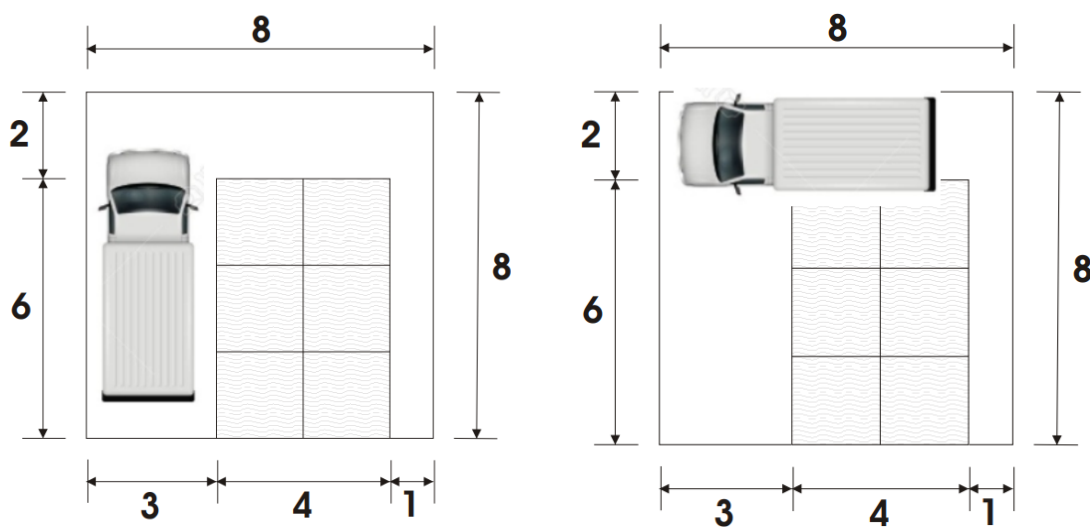

Bepalingen serviceterrein

- Het is verboden om een andere serviceplaats in te nemen dan de toegewezen plaats, tevens gelden in het gehele gebied de normale verkeersregels. Overtreding van deze regels zal leiden tot:
 - 1^e constatering: verwijderen van de ingenomen plaats en een geldboete van €50,-.
 - 2^e constatering: verwijderen van de ingenomen plaats en een straf ter beoordeling aan de sportcommissarissen.
- De maximum snelheid op het serviceterrein is stapvoets, 5 km/h voor alle bestuurders. Daarnaast moet het rijgedrag worden aangepast om het gezamenlijk en veilig gebruik van het terrein door deelnemers, publiek en medewerkers mogelijk te maken.
- Het is niet toegestaan om in het servicepark te rijden met gemotoriseerde voertuigen anders dan de rally auto en de service wagen. Het gebruik van bijvoorbeeld trikes, quads, motoren, brom- en snorfietsen is dus NIET toegestaan.
- Een niet poreus grondzeil is verplicht te gebruiken onder de wagen.

Toegang tot het serviceterrein

- Slechts één servicevoertuig per deelnemer zal worden toegelaten tot het serviceterrein. Enkel voertuigen welke voorzien zijn van de servicesticker krijgen toegang tot het serviceterrein.
- Een eventueel 2^e voertuig en/of verkenningsauto kan geparkeerd worden op de nabij gelegen parkeerplaats (P1). Enkel voertuigen welke voorzien zijn van de auxillary-sticker en/of verkenning-stickers krijgen toegang tot deze nabij gelegen parkeerplaats P1 (zie onderstaande afbeelding).
- Toegang tot het serviceterrein voor de service-crew enkel via “Service IN” op zaterdag 08-07-2023.

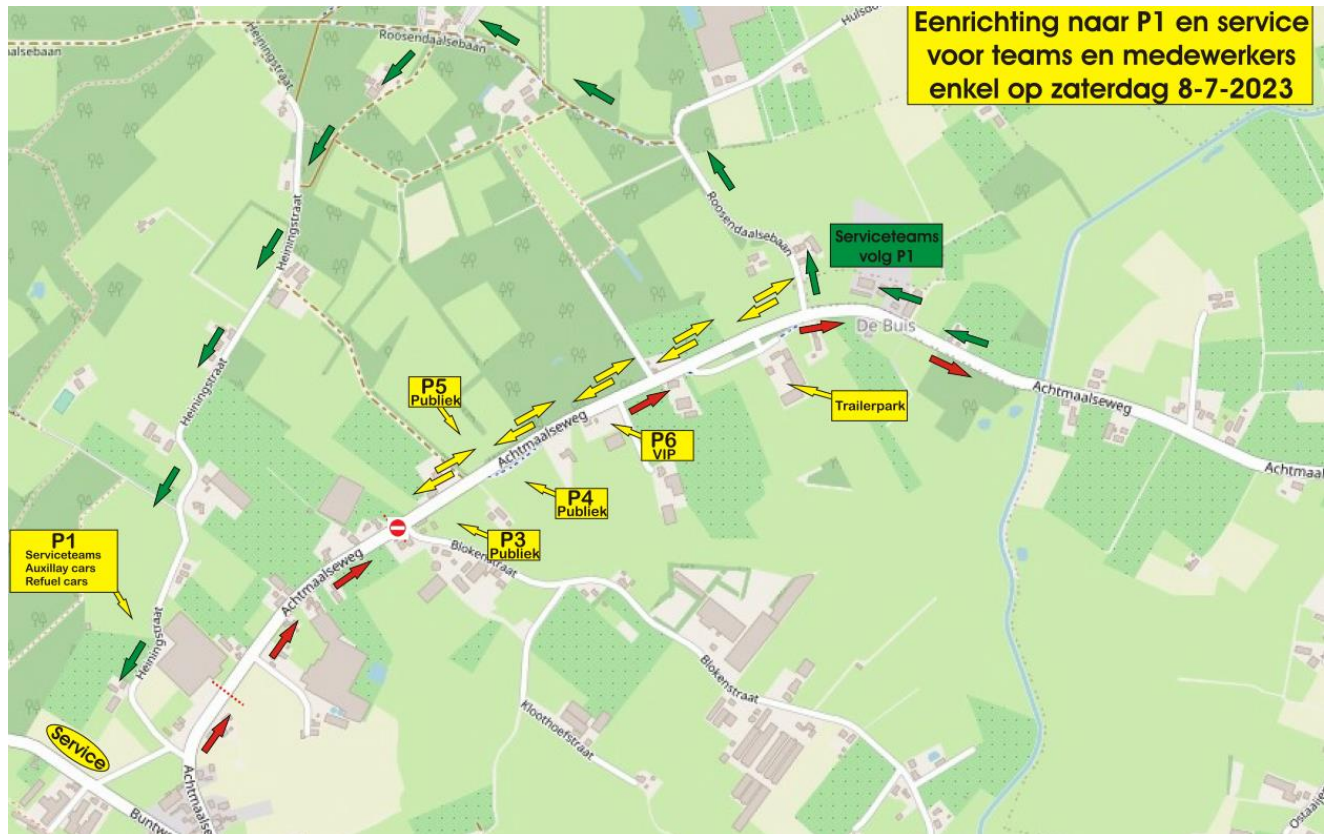

Faciliteiten op en rondom het servicepark

- Toiletten
- Eet- en drink faciliteiten
- Verlichting gedurende de nacht
- EHBO medewerkers tijdens openingstijden van het serviceterrein

Eten en drinken

Vrijdag 7 juli 2023 van circa 19:00 uur tot 22:00 uur zal op het serviceterrein eten (broodjes worst en/of hamburger o.i.d.) voorzien worden voor de aanwezige teamleden (**Gratis, OP=OP!**). Overige consumpties (dranken) zijn op eigen kosten.

Overnachten op het serviceterrein

Indien men op het serviceterrein wenst te overnachten dient men dit voor aanvang van het evenement door te geven via service@gtcrally.eu.

Op zondag 9 juli 2023, 10:00 uur, moeten de deelnemers alles van het terrein hebben verwijderd en dient de ondergrond schoon te zijn. Indien zich daarna nog voertuigen, voorwerpen en/of vuil op de servicelocatie bevinden, zal de organisatie op kosten van de deelnemer het servicepark laten ontruimen c.q. reinigen.

Tanken

Het tanken van de auto is alleen toegestaan in de gebieden gemarkeerd door de organisator in het routeboek, in overeenstemming met FIA-RSRR artikel 61 en zoals aangegeven in het bijzonder reglement:

- Remote fuel zone: de Noordhoek, Schijfsebaan 2B, 4722 SG Schijf.
- Op het serviceterrein binnen het toegekende servicevak per equipe.
- Commerciële tankstations langs de verbindingroute.

LET OP:

- **De remote refuel zone bevat geen tankstation! Tanken in de remote fuel zone is enkel mogelijk middels eigen brandstof en voorzieningen!**
- **Teams welke een extra voertuig meenemen om naar de remote refuel zone toe te rijden, zijnde anders dan het servicevoertuig, 2^e voertuig (auxillary) of de verkenningsauto, dienen dit vooraf aan te melden via: service@gtcrally.eu. Zij krijgen in overleg de mogelijkheid om te parkeren op P1.**

4. TRACKING-SYSTEEM (Rallysafe)

Tijdens de verkenning

Tijdens de verkenning moet de verkenningssapp van Rallysafe in de verkenningssauto aanwezig zijn, waarbij dit systeem permanent geactiveerd moet zijn. Een uitgebreide beschrijving van het gebruik is te vinden middels de Sportity APP (wachtwoord: GTC2023 / GTCHIS2023).

Let op: tijdens de verkenning zal de verkenningssapp van Rallysafe de toegestane maximum snelheid op de klassementsproeven weergeven (70 km/u). Echter dient ten allen tijde de ter plaatse wettelijk toegestane snelheid aangehouden te worden!

Tijdens de rally

Tijdens de rally wordt gebruikt gemaakt van een rally tracking systeem, conform SRR art 18.2. Een montage- en gebruikershandleiding van dit trackingsysteem (Rallysafe) is te vinden middels de Sportity APP (wachtwoord: GTC2023 / GTCHIS2023).

Het trackingsysteem (Rallysafe) wordt uitgegeven op het Service Welcome Center en kan opgehaald worden door het service-team:

- Vrijdag 7 juli 2023, 13:00 tot 21:00 uur
- Zaterdag 8 juli 2023, 07:30 tot 12:00 uur

Mocht uw rallyauto niet voorzien zijn van een RallySafe fitting kit dan kunt u deze huren bij RallySafe. De huurkosten dienen dan bij de het afhalen van de Rallysafe betaald te worden.

Inname tracking systeem en gehuurde fitting kits

Het uitbouwen van het RallySafe tracking systeem en de gehuurde fitting kits gebeurt direct na plaatsing van auto in Parc-Ferme (na finishpodium). Minimaal 1 lid van de equipe moet bij de auto blijven tot de unit is uitgebouwd.

Bij eerder uitvallen dient het tracking systeem en gehuurde fitting kit op het wedstrijdsecretariaat ingeleverd te worden.

5. VERKENNING

Uitreiking van het routeboek en overige documenten, en inname van de getekende Vrijwaringsclausule/Competitors' Signing-On Sheet, vindt plaats op ondergenoemd tijdstip en locatie:

Datum: Zaterdag 8 juli 2023, 08:30 tot 11:00 uur

Locatie: Grand Café de Toekomst, Pastoor de Bakkerstraat 19, 4885 AK Achtmaal

De organisator zal elke equipe van 2 stickers met het wedstrijdnummer voorzien. Deze stickers moeten als volgt op de auto aangebracht worden:

- 1 sticker op de voorruit, rechterbovenhoek.
- 1 sticker op de rechter achterzijruit.

Rijden op de klassemingsproeven tijdens verkenning

De regels voor het verkennen zijn conform SRR art. 35. De organisator zal de wegen van de klassemingsproeven intensief controleren. Verkennen is uitsluitend toegestaan volgens de data en tijden zoals vermeld in bijlage 2 van het Bijzonder Reglement.

De maximum snelheid op de klassemingsproeven tijdens het verkennen bedraagt: **70 km/u**, buiten de ter plaatste wettelijk toegestane snelheden.

Stop Finish KP De Hel naar Start KP De Hel

Tijdens de verkenningen is het toegestaan om van de Stop Finish van KP De Hel naar de Start van KP De Hel in gedeeltelijk tegengestelde richting over de klassemingsproef te rijden. Dit om omrijden (over Belgisch grondgebied) te voorkomen.



6. TECHNISCHE KEURING

Locatie: Taks Transport Achtmaal B.V.
Achtmaalseweg 149
4885 AW Achtmaal

Tijdstip: Zaterdag 8 Juli 2023 van 9:30 tot 15:00,
Conform aangewezen tijdstip per acceptatiebrief.

Elke equipe die zich meer dan 10 minuten, maar maximaal 30 minuten te vroeg of te laat meldt, wordt bestraft met een boete van €50,-. Elke equipe die zich meer dan 30 minuten te vroeg of te laat meldt, wordt gerapporteerd aan de sportcommissarissen. Deze kunnen een straf opleggen tot en met het niet toelaten tot de start van het evenement.

Bij de technische controle moet het rally tracking systeem zijn ingebouwd en dient de acceptatiebrief te worden ingeleverd. Omdat een deel van de rally in het donker wordt verreden moet bij het aanbieden van de auto voor de technische keuring de extra verlichting op de auto gemonteerd zijn zoals deze tijdens de wedstrijd gebruikt wordt.

De equipe hoeft bij de technische keuring niet aanwezig te zijn; per equipe mogen maximaal 2 servicepersonen aanwezig zijn.

Nakeuring

Locatie: Ford van de Wouw, Molenstraat 160, 4881 GG Zundert.

Tijdstip: Rally: zondag 9 juli 2023, 00:30 uur (verwacht).
Historic Rally: zaterdag 8 juli 2023, 22:50 uur (verwacht).

De betreffende equipes zullen voorafgaand aan- of op het finishpodium schriftelijk geïnformeerd worden.

BIJLAGE 1: TIJDSHEMA

(Sunrise: 05:31 - Sunset: 22:00) Saturday 8 July 2023									
TC-SS	Location - locatie	Afst / Dist KP / SS	Afst / Dist Route/liasion	Total Afst / Dist	Metalled (KM)	Unmetalled Road (KM)	Rally		Historic
							1e Auto 1e Car	1e Auto 1e Car	
Fuel 1	Distance to next refuel (remote, not mandatory)			52,630					
0	Start Rally - Podium service Achtmaal		0,000	0,000				16:00	17:17
1	Rijsbergen 1		13,790	13,790			0:19	16:19	17:36
SS 1		11,060			8,380	2,680	0:03	16:22	17:39
2	Rucphen-Klappenberg 1		9,080	20,140			0:20	16:42	17:59
SS 2		13,150			12,200	0,950	0:03	16:45	18:02
			5,550	18,700					
Fuel 2	Distance to next refuel (service)			37,340					
3	Achtmaal - de Hel 1		5,970	5,970			0:34	17:19	18:36
SS 3		16,440			15,030	1,410	0:03	17:22	18:39
4	Achtmaal - Ostaaijen 1		1,080	17,520			0:20	17:42	18:59
SS 4		10,050			9,900	0,150	0:03	17:45	19:02
4A	Regroup Achtmaal 1 In		3,750	13,800			0:22	18:07	19:24
4B	Regroup Achtmaal 1 Out = Service IN		0,050	0,050			0:20	18:27	19:44
Service A - Achtmaal									
Fuel 3	Distance to next refuel (remote, not mandatory)			52,630					
4C	Service Out		0,000	0,000			0:30	18:57	20:14
5	Rijsbergen 2		13,790	13,790			0:19	19:16	20:33
SS 5		11,060			8,380	2,680	0:03	19:19	20:36
6	Rucphen-Klappenberg 2		9,080	20,140			0:20	19:39	20:56
SS 6		13,150			12,200	0,950	0:03	19:42	20:59
			5,550	18,700					
Fuel 4	Distance to next refuel (service)			37,340					
7	Achtmaal - de Hel 2		5,970	5,970			0:34	20:16	21:33
SS 7		16,440			15,030	1,410	0:03	20:19	21:36
8	Achtmaal - Ostaaijen 2		1,080	17,520			0:20	20:39	21:56
SS 8		10,050			9,900	0,150	0:03	20:42	21:59
8A	Regroup Achtmaal 2 In		3,750	13,800			0:22	21:04	
8B	Regroup Achtmaal 2 Out = Service IN		0,050	0,050			0:20	21:24	
Service B - Achtmaal									
Fuel 5	Distance to next refuel (remote, not mandatory)			52,630					
8C	Service Out		0,000	0,000			0:30	21:54	
9	Rijsbergen 3		13,790	13,790			0:19	22:13	
SS 9		11,060			8,380	2,680	0:03	22:16	
10	Rucphen-Klappenberg 3		9,080	20,140			0:20	22:36	
SS 10		13,150			12,200	0,950	0:03	22:39	
			5,550	18,700					
Fuel 6	Distance to next refuel (service)			37,470					
11	Achtmaal - de Hel 3		5,970	5,970			0:34	23:13	
SS 11		16,440			15,030	1,410	0:03	23:16	
12	Achtmaal - Ostaaijen 3		1,080	17,520			0:20	23:36	
SS 12		10,050			9,900	0,150	0:03	23:39	
12A	Regroup Achtmaal 3 In		3,750	13,800			0:22	0:01	22:21
12B	Regroup Achtmaal 3 Out - Finish rally 2023 podium		0,080	0,080			0:15	0:16	22:36
12C	Parc ferme in		0,100	0,100			0:05	0:21	22:41
Total GTC Rally KP - SS 1-12		152,100	117,940	270,040	136,530	15,570			
Total NED Historic Rally KP - SS 1-8		101,400	78,670	180,070	91,020	10,380			

V1 (14-05-2023)

BIJLAGE 2: OVERZICHTSKAART RALLYGEBIED



BIJLAGE 3: OVERZICHTSKAART SERVICE



BIJLAGE 4: VRIJWARINGSCLAUSULE GTC RALLY 2023

VRIJWARINGSCLAUSULE RALLY

Door ondertekening van deze Vrijwaringsclausule verklaren de deelnemer en beide leden van de equipe (hierna - individueel en gezamenlijk - te noemen: "ik" en/of "de deelnemer") bekend te zijn en akkoord te gaan met de volgende (vrijwaring)clausule:

"Ik heb kennisgenomen van de KNAF-reglementen, waaronder het KNAF Reglementenboek, het Standaard Reglement Rally en het Bijzonder Reglement van het evenement waarvoor is ingeschreven (hierna: "het evenement") en verklaar deze te zullen naleven.

Ik verklaar dat ik lichamelijk en geestelijk gezond alsmede bekwaam ben om aan het evenement deel te nemen.

Ik ben me ervan bewust, dat deelneming aan het evenement, zowel voor de deelnemer als voor derden, alsmede voor zijn/haar goederen, en/of goederen van derden, risico's voor schade – letselschade, zaakschade en gevolgschade daaronder begrepen – inhoudt, welke risico's door de deelnemer worden aanvaard.

De KNAF, haar sectiebesturen, haar organisatoren en haar medewerkers, promotors, sponsors, medewerkers circuits, bestuursleden en officials aanvaarden geen enkele aansprakelijkheid voor enige schade die de deelnemer in verband met deelneming aan trainingen, verkenningen en/of wedstrijden lijdt, tenzij die schade is te wijten aan opzet of grove schuld zijdens de KNAF. De deelnemer verklaart dat hij/zij de KNAF, noch de hierboven genoemde personen of instanties aansprakelijk zal stellen of houden voor enige door hem/haar in verband met deelneming aan het evenement geleden schade, materieel of immaterieel, letselschade daaronder begrepen.

Ik verklaar dat mijn persoonlijke uitrusting (kleding, helm en FHR systeem) conform FIA reglement Annex L zijn.

Ik verklaar dat de eigenaar van de auto toestemming heeft gegeven voor het gebruik van de auto in dit evenement. Tevens verklaar ik dat het gebruik van de hieraan deelnemende auto is verzekerd, zoals bij de Wet verplicht, geldig is voor die delen van het evenement die plaatsvinden op de openbare weg. Ik verklaar tevens dat ik als rijder in het bezit ben van een geldig rijbewijs. Ingeval de navigator geen geldig rijbewijs en/of een geldige rijders licentie bezit, zal deze niet als rijder deelnemen aan het evenement en verklaren de rijder en de navigator aldus niet te zullen wisselen van functie".

Indien een lid van de equipe jonger is dan 18 jaar moet de vrijwaringsclausule medeondertekend worden door zijn wettelijke vertegenwoordiger of door een door zijn wettelijke vertegenwoordiger gemachtigde persoon onder overlegging van een schriftelijke machtiging.

COMPETITORS SIGNING-ON SHEET RALLY.

By signing this Competitors Signing On Sheet Competitor and both members of the team (hereinafter - called - individually and collectively, " I " and / or "the competitor") to be aware and agree to the following (safeguarding) clause:

"I have taken notice of the KNAF regulations, including the KNAF Reglementenboek, the Standard Regulations Rally and the Supplementary Regulations of the event in which has been entered (hereinafter " the event ") and agree to abide by these.

I certify that I am physically and mentally healthy and am capable to participate.

I am aware of the fact that participation in the event, both for the competitors as well as for third parties, as well as his / her goods, and / or property of third parties, involves risks for damages - personal injury, property damage and including consequential damage - which the risks are accepted by the competitor.

The KNAF, its Section Boards, its organizers and its employees, promoters, sponsors, circuit employees, board members and officials accept no liability for any damage that the competitor in connection with participation in training, reconnaissance and / or competitions suffer, unless the damage is due to intent or gross negligence on behalf of the KNAF. The competitor declares that he / she will not hold the KNAF, neither the above-mentioned persons or entities, liable for any damage, tangible or intangible, in connection with participation in the event, including personal injury by him / her.

I declare that my driver's equipment (clothing, helmet and FHR system) is fully in accordance with the FIA rules (Annex L)

I declare that the owner of the car has given permission to participate with the car in this event. Also, I declare that the car used in the event is insured, as required by Law, and is valid for that part of the event taking place on public roads. I also declare that I am holder of a valid driver's license. In case the navigator has no valid driver's license and / or a valid rally driver license, he /she will not participate in the event as a driver and thus the driver and navigator declare not to change function."

If a member of the team is under 18 years of age, this Competitors' Signing-on sheet shall also be countersigned by the legal representative or a person authorized by the legal representative by submitting a written authorization of the ASN "Parent-child" license holder.

STARTNUMMER / COMPETITION NUMBER:

Naam+handtekening DEELNEMER
Name+signature COMPETITOR

TELEFOON NOODNUMMER/ EMERGENCY PHONE NUMBER

Naam+handtekening RIJDER
Name+signature DRIVER

Naam+handtekening NAVIGATOR
Name+signature NAVIGATOR

Naam+handtekening WETTELIJKE VERTEGENWOORDIGER / GEMACHTIGDE
Name+signature LEGAL REPRESENTATIVE / AUTHORISED PERSON

Plaats en datum:
Location and date: